

Please call if you are missing any parts, have difficulty in assembly, or have any questions regarding the safe operation of this product. **SUPPORT HOT LINE:** 574-848-7491 or 800-294-0671

Appelez SVP si vous manquez n'importe quelles pièces, ont la difficulté dedans l'assemblée, ou ont toutes les questions concernant l'exploitation sûre de ce produit. **LIGNE DIRECTE DE SOUTIEN:** 574-848-7491 ou 800-294-0671

Llame por favor si usted está faltando cualesquiera piezas, tienen dificultad adentro la asamblea, o tiene cualquier pregunta con respecto a la operación segura de este producto. **LÍNEA CALIENTE DE LA AYUDA:** 574-848-7491 o 800-294-0671

EarthWay® EV-N-SPRED

ASSEMBLY AND OPERATING INSTRUCTIONS

for 2750 Broadcast Spreader

INSTRUCCIONES DE LA ASAMBLEA Y DE FUNCIONAMIENTO

para 2750 Sembrador o Esparcidor

ASSEMBLÉE ET CONSIGNES D'UTILISATION

pour 2750 Épandeur Centrifuge

ASSEMBLY INSTRUCTIONS:

Your EarthWay® Seeder/Spreader is pre-assembled at the factory, leaving only the handle crank and the new Bag Supports for you to attach, see the steps below. To attach the crank, turn crank onto crankshaft. No need to tighten, just allow the crank to tighten itself as you use it. Your seeder/spreader is now ready for use.

INSTRUCCIONES DE ASAMBLEA:

Su EarthWay® Sembradora/Spreader es pre-ensamblado en la fábrica, dejando sólo a la manivela y la Bolsa de nuevos soportes para que usted pueda conectar, consulte los pasos siguientes. Para colocar la manivela, gire la manivela en el cigüeñal. No hay necesidad de apretar, sólo permite la manivela a sí mismo como ajuste de usarlo. Su sembradora/esparcidor ya está listo para su uso.

INSTRUCTIONS D'ASSEMBLÉE :

Votre EarthWay® Seeder/Spreader est pré-assemblé à l'usine, ne laissant que la manivelle et le sac de nouveaux supports pour vous joindre, voir les étapes ci-dessous. Pour fixer la manivelle, tournez la manivelle sur le vilebrequin. Pas besoin de serrer, juste permettre à la manivelle pour se serrer comme vous l'utilisez. Votre semoir/épandeur est maintenant prêt à utiliser.

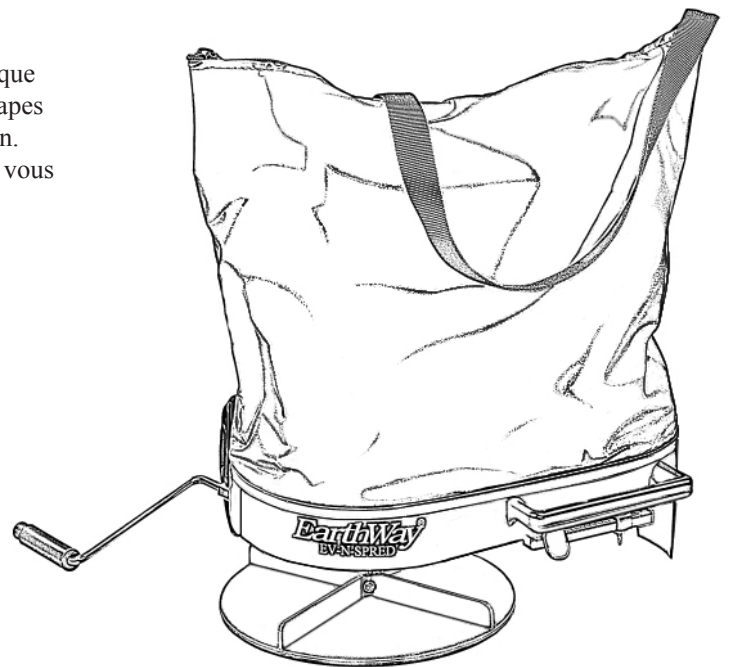
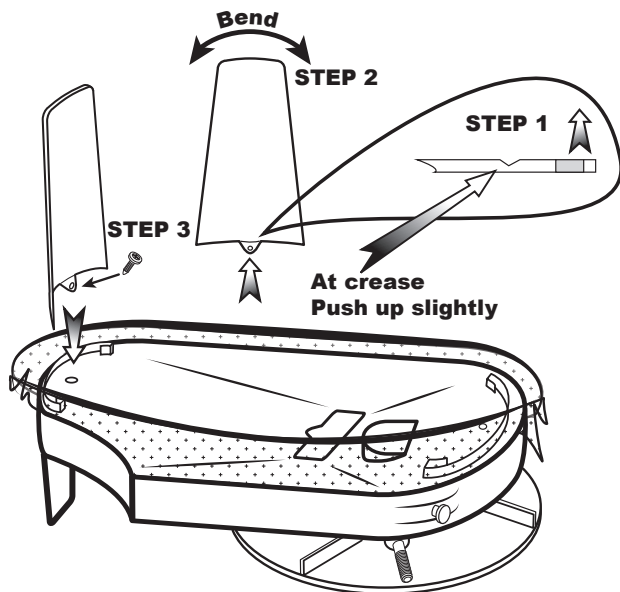

FULL Rate (one pass)

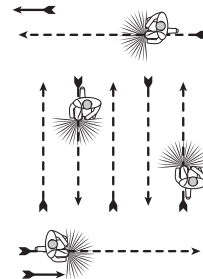

HALF Rate (two passes)

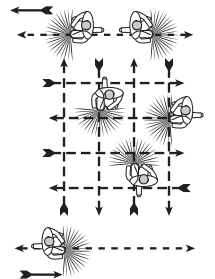

OPERATING INSTRUCTIONS:

Before filling the bag, become familiar with the operation of your spreader.

- ☑ Obtain proper setting for material to be used from the rate-setting chart from the underside of the unit.
- ☑ Loosen wing nut and move setting indicator to proper setting. (When indicator is all the way forward it will be on setting number 1). Tighten wing nut after adjustment.
- ☑ To fill, make sure slide opening is in closed position. Fill bag approximately 1/2 to 2/3 full.
- ☑ Always start walking and turning handle crank before opening the feed slide. To open feed slide, simply pull slide lever back and place behind the indicator. Crank should make one revolution for each step taken with right foot to ensure proper distribution rate.
- ☑ To close feed slide, simply push up on slide lever and slide will trip to closed position.

INSTRUCCIONES DE FUNCIONAMIENTO:

Antes de llenar el bolso, conviértase al corriente de la operación de su esparcidor.

- ☑ Obtenga la colocación apropiada para la materia para ser utilizada del gráfico de tasa-poniendo de la cara inferior de la unidad.
- ☑ Afloje la tuerca de ala y muévase fijando el indicador al ajuste apropiado. (Cuando el indicador es hasta el final delantero estará en fijar el número 1). Apriete la tuerca de ala después del ajuste.
- ☑ Llenar, cerciórese de que abertura de la diapositiva está en la posición cerrada. Llene el bolso el aproximadamente 1/2 a 2/3 llenos.
- ☑ Comience siempre a caminar y a dar vuelta a la manivela de la manija antes de que abra la diapositiva de la alimentación. Para abrir la diapositiva de la alimentación, tire simplemente de la parte posterior a de la palanca de la diapositiva y colóquela detrás del indicador. La manivela debe hacer una revolución para cada medida tomada con el pie derecho para asegurar tarifa apropiada de la distribución.
- ☑ Para cerrar la diapositiva de la alimentación, para empujar simplemente hacia arriba en palanca de la diapositiva y diapositiva disparará a la posición cerrada.

CONSIGNES D'UTILISATION:

Avant de remplir sac, devenez au courant du fonctionnement de votre écarteur.

- ☑ Obtenir le cadre correct pour le matériel être utilisé du graphique taux-réglant du dessous de l'unité.
- ☑ Détachez l'écrou-papillon et déplacez-vous en plaçant l'indicateur à l'arrangement approprié. (Quand l'indicateur est toute manière vers l'avant il sera sur placer le numéro 1). Serrez l'écrou-papillon après l'ajustement.
- ☑ Pour remplir, veillez qu'ouverture de glissière est en position fermée. Remplissez sac approximativement 1/2 à 2/3 pleins.
- ☑ Commencez toujours à marcher et à tourner la manivelle de poignée avant qu'ouvrant la glissière d'alimentation. Pour ouvrir la glissière d'alimentation, tirez simplement le dos de levier de glissière et le placez derrière l'indicateur. La manivelle devrait faire une révolution pour chaque mesure prise avec le pied droit pour assurer le taux approprié de distribution.
- ☑ Pour fermer la glissière d'alimentation, pour soulever simplement sur le levier de glissière et la glissière se déclencherà dans la position fermée.

Earthway Products, Inc.
P.O. Box 547
Bristol, Indiana 46507
Phone: 800-294-0671 or
(574) 848-7491
www.earthway.com

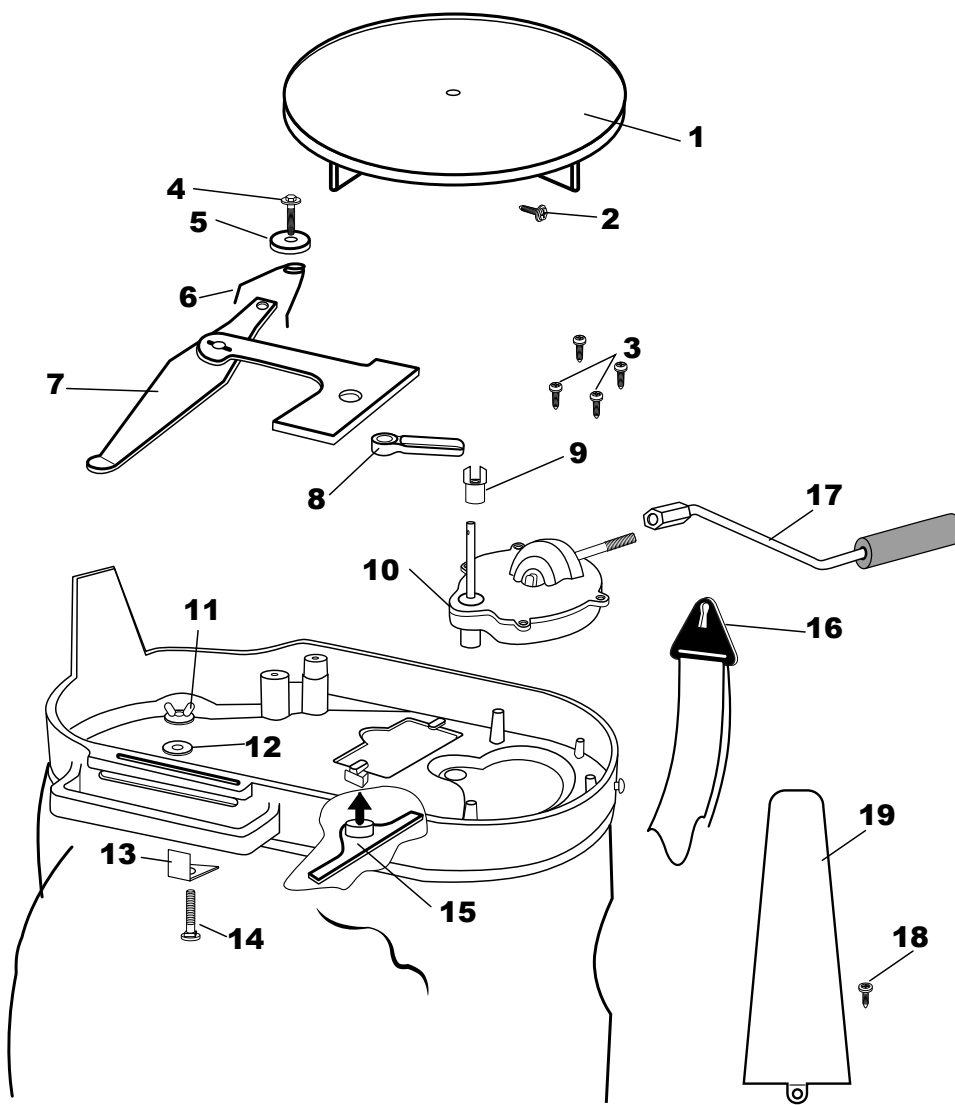

2750 BAG SEEDER - Parts List		
KEY #	PART #	DESCRIPTION
1	12109	IMPELLER (9" DIA)
2	31103	#6 X 1/2" TYPE 25 HWHS ZINC
3	31113	#6 X 5/8" TYPE A PHPS BLACK
4	31152	#6 X 1 UNSHW HI-LO THREAD
5	43029	TORSION WASHER
6	70117	TORSION SPRING
7	12330	LEVER & PLATE
8	12331	SHUTTLE
9	12329	CAM
10	60411	GEAR CASE ASSEMBLY
11	32106	10-24 WING NUT ZINC
12	34100	#10 FLAT WASHER S.S
13	12334	INDICATOR
14	37103	#10-24 X 3/4" CARRIAGE BOLT
15	12327	AGITATOR
16	12328	STRAP HOOK
17	60117	HAND CRANK ASSEMBLY
18	31138	#8 X 3/8" PMT SCREW
19	12189	BAG SUPPORT

FIELD SEED	SPREAD WIDTH	SETTING RATE	LBS. PER ACRE	FIELD SEED	SPREAD WIDTH	SETTING RATE	LBS. PER ACRE
Alfalfa	18	2 ½	20	Rape	21	2 ½	6 ¾
Kentucky 31	11	3 ½	5	Sweet Sudan Grass	24	3 ¾	25
Birdsfoot Trefoil	20	1 ¾	4	Timothy	14	1	2 ¾
Clovers	18	2.25	8	Wheat	25	4 ½	90
Flax or Millet	18	2 ½	25	Yellow Mustard	20	2 ½	7 2/3
Hairy Vetch	18	3 ½	20	LBS. PER 1,000 SQ. FT.			
Kentucky Blue Grass	8	3 ½	49 ½				
Lespedeza Unhulled	16	2	15	LAWN SEED	SPREAD WIDTH	SETTING RATE	
Lespedeza Hulled	16	2	12	Bermuda	7 ½	1	2 ¼
Oats	16	6	64	Merlon Blue	7 ½	2 ½	¼
Orchard Grass	10	2 ½	14	Rye Grass	13	4 ½	1
Red Top	10	1 ½	6	Fine Seed Mixtures	10	3 ½	4
Imperial White Tall Clover	18	1 ¾	8	Coarse Seed Mixtures	12	4 ½	1